

RU Важная информация по установке и использованию:

- Лицо, ответственное за установку, обслуживание и эксплуатацию, несет ответственность за соблюдение действующих законов и национальных нормативных актов.
- В случае несоответствующего или неспецифицированного использования, гарантия становится недействительной.
- Эти инструкции по установке и использованию смесительного узла:
 - содержат инструкции и информацию по безопасному и совместимому монтажу и вводу в эксплуатацию
 - должны оставаться доступными для пользователя в течение всего срока службы изделия
 - адресованы обученному персоналу, который знаком с действующими правилами и положениями, в частности с соответствующими системами и процедурами безопасности, а также с использованием и обслуживанием продукта
 - являются объектом авторского права и не могут быть изменены без согласия производителя
 - они не могут быть раскрыты посторонним лицам ни в оригинале, ни в копии.

Соответствие продукции:

Мы заявляем, что изделие изготовлено квалифицированным способом в ЕС из высококачественных материалов, которые не содержат вредных для здоровья веществ и соответствуют основным, применимым к нему, европейским стандартам.

Инструкции по безопасной утилизации изделия и его компонентов

При неправильной утилизации продукт загрязняет окружающую среду.

Для его правильной утилизации необходимо соблюдать местные правила и положения, установленные законодательством страны использования. Детали из латунного сплава содержат свинец > 0,1%, поэтому их утилизация с бытовыми отходами запрещена.

EN Important information about Installation Instructions and use:

- The operator is responsible for complying with laws and national regulations in force.
- In case of non-compliant or non-specific use, the warranty becomes null and void.
- These Installation Instructions and Instructions for use:
 - contain instructions and information for safe and compliant installation and commissioning
 - must remain available to the user for the life of the product
 - are addressed to trained personnel, who are familiar with the current rules and regulations, in particular with the related safety systems and procedures and with the use and maintenance of the product
 - are subject to copyright and cannot be modified without the manufacturer's consent
 - they cannot be disclosed to unauthorized persons, neither in original nor in copy.

Product conformity:

We declare that the product is manufactured in a workmanlike manner in EU with high quality materials that do not contain substances that are harmful to health and that comply with the main European Standards applicable to it.

Instructions for safe disposal of the product and its components

If not properly disposed, the product is polluting the environment

For its correct disposal, the local regulations and provisions established by the legislator in the country of use must be observed.

The parts in brass alloy have lead content > 0.1%, therefore their disposal in household waste is prohibited.

Смесительный узел для напольного отопления с термостатической головкой

Инструкции по установке и использованию

Distribution unit with set point adjustment

Installation Instructions and Instructions for use

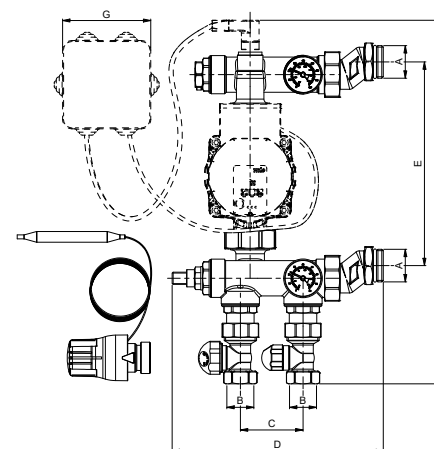
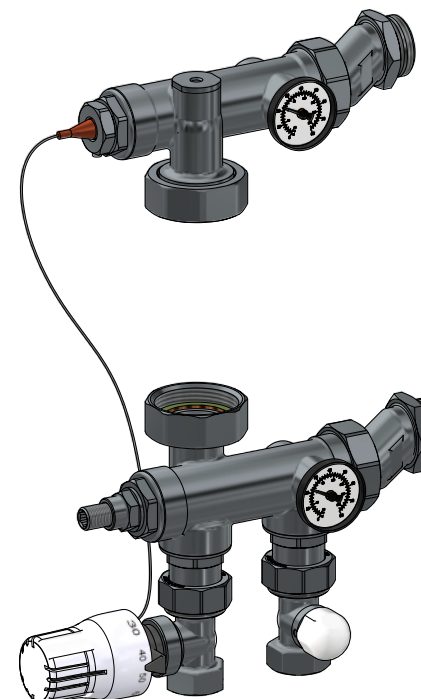

A	B	C	D	E	F	G
1"М	3/4"F	64	220	181+231	380	80

- RU**
- Применение в системах напольного отопления
 - Соединение первичного контура 3/4"
 - Соединение коллектора 1" наружное с эксцентриковыми соединителями с самоуплотняющимися кольцами
 - Межосевое расстояние соединений с коллектором регулируется в диапазоне 181÷231 мм (насос 130 мм)
 - Восковой датчик температуры с высокой чувствительностью
 - Самоуплотняющиеся кольца из EPDM
 - Длина капиллярного провода: 2 м
 - Предохранительный термостат 65°C

- Термометр с диапазоном 0÷80°C с неинвазивным держателем
- Максимальная температура на входе 85°C
- Максимальное рабочее давление 6 бар
- Максимальное содержание гликоля 30%
- Штампованные детали из латунного сплава UNI-EN 12165 CW617N
- Обработанные детали из латунного сплава UNI-EN 12164 CW614N

- EN**
- Application in underfloor heating systems
 - Primary circulation connection 3/4"
 - Manifold connection 1" male with eccentric union pieces with self-sealing O-ring
 - Center distance manifold connection adjustable in the range 181÷231 mm (circulator 130 mm)
 - Wax temperature sensor with high sensibility
 - EPDM self-sealing O-rings
 - Capillary wire lenght: 2 m
 - Safety thermostat 65°C

- Thermometer range 0÷80°C with non-invasive holder
- Primary inlet max temperature 85°C
- Maximum Operating Pressure 6 bar
- Maximum glycol percentage 30%
- Forged components made of Brass Alloy UNI-EN 12165 CW617N
- Machined components made of Brass Alloy UNI-EN 12164 CW614N

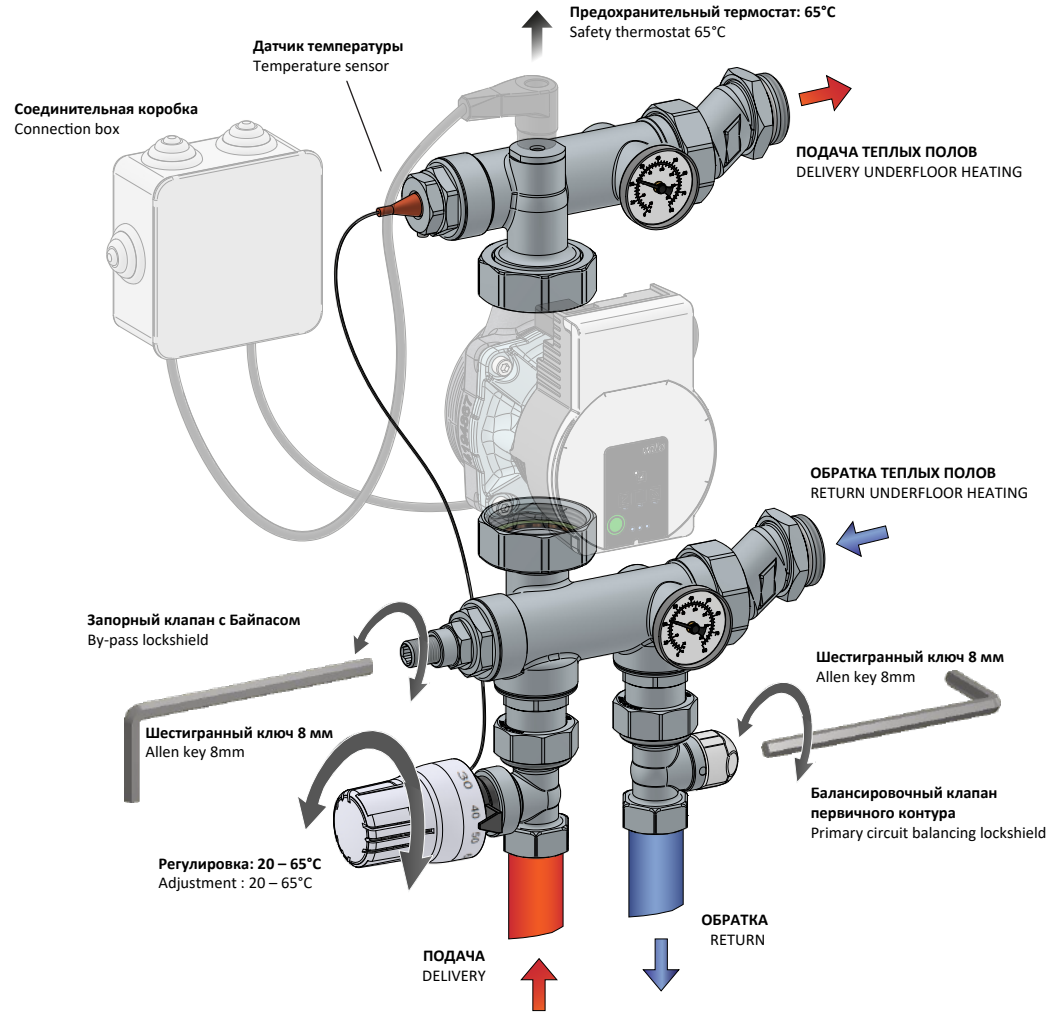
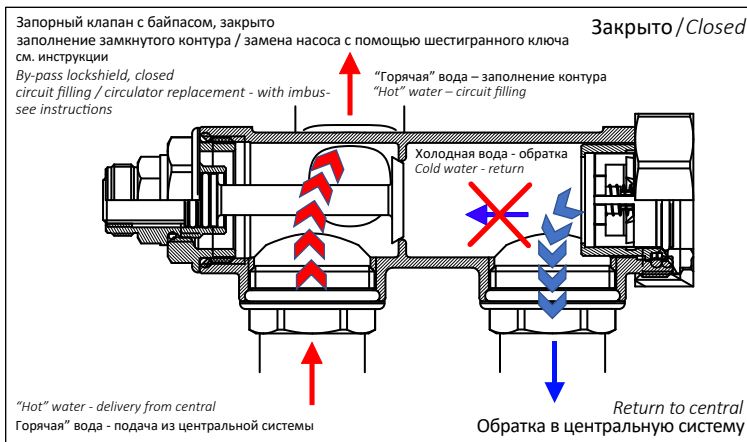
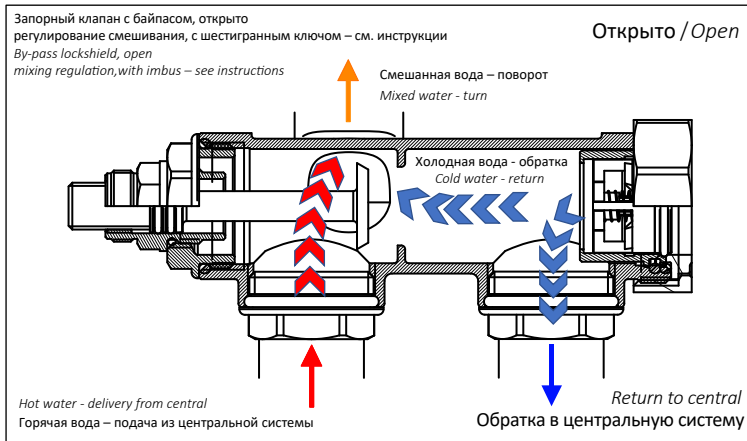

Электрическое подключение / Electrical connection

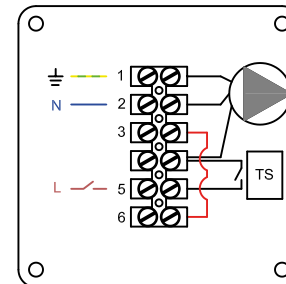

Прямое соединение с переключателем
Direct connection with switch

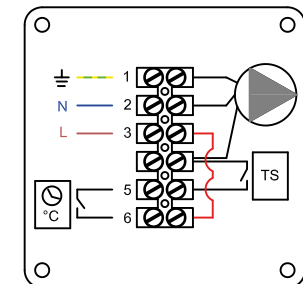

Подключение к комнатному термостату
Connection with room thermostat