

# ПАСПОРТ ИЗДЕЛИЯ

## АКСЕССУАРЫ ДЛЯ ТЕПЛОИЗОЛИРОВАННЫХ ТРУБ USYSTEMS



## СОДЕРЖАНИЕ

	Страница
1. ВВЕДЕНИЕ .....	3
2. НАЗНАЧЕНИЕ .....	3
3. ТЕХНИЧЕСКИЕ ХАРАКТЕРИСТИКИ .....	3
4. КОМПЛЕКТ ПОСТАВКИ.....	5
5. УСЛОВИЯ ХРАНЕНИЯ И ТРАНСПОРТИРОВАНИЯ .....	5
6. ГАРАНТИИ ИЗГОТОВИТЕЛЯ .....	6
7. УТИЛИЗАЦИЯ.....	6

## 1. ВВЕДЕНИЕ

1.1. Настоящий паспорт предназначен для изложения сведений об аксессуарах для крепления, тепло- и гидроизоляции теплоизолированных труб и фитингов торговой марки Usystems и включает общее описание, технические характеристики и другие сведения, необходимые для нормальной эксплуатации оборудования.

## 2. НАЗНАЧЕНИЕ

2.1. Аксессуары применяются для крепления, тепло- и гидроизоляции труб и фитингов, а также организации дополнительных аксессуаров.

2.2. Монтаж следует осуществлять в соответствии с рекомендациями производителя (см. сопроводительную документацию) в общем случае крепления осуществляются в соответствии со строительными нормами к конструкциям (полам, стенам) при помощи хомутов, крюков, клипс, болтов, саморезов (без повреждения кожухов, тепло- и гидроизолирующих элементов) и т.п., либо к специальным элементам в грунте, либо без оных при соответствующей проекту бесканальной прокладке в грунте.

2.3. Монтажные отверстия (при необходимости) следует определять по спецификации, либо чертежам или данным из каталога продукции

## 3. ТЕХНИЧЕСКИЕ ХАРАКТЕРИСТИКИ

3.1. Материал изделий – пластик, резина EPDM, в отдельных случаях нержавеющая сталь, термоусадочный пластик;

3.2. Размеры изделий представлены ниже:

### Уплотнитель однотрубный

Обозначение уплотнителя	Минимальные размеры уплотнителя после усадки, мм	Размеры уплотнителя до усадки, мм
Single d25-63/ D140	28* / 84	70/160
Single d40-110/ D175-200	38/120	120 / 240
Single d125/D200	50/135	180/300

## Уплотнитель двухтрубный

Обозначение уплотнителя	Минимальные размеры уплотнителя после усадки, мм	Размеры уплотнителя до усадки, мм
Twin d20-40/D140	28 + 28*/118	60 + 60/160
Twin d20-50/ D175-200	28 + 28*/118	60 + 60/215

## Уплотнитель четырехтрубный

Обозначение уплотнителя	Минимальные размеры уплотнителя после усадки, мм	Размеры уплотнителя до усадки, мм
Quattro d20-40/ D140-175-200	14x4/120	42 x 4 / 240

Артикул	Типоразмер
1136673	Комплект изоляции тройника 200/175/140
1136674	Комплект изоляции угольника 200/175/140
1136675	Комплект изоляции соединения 200/175/140

### Размеры

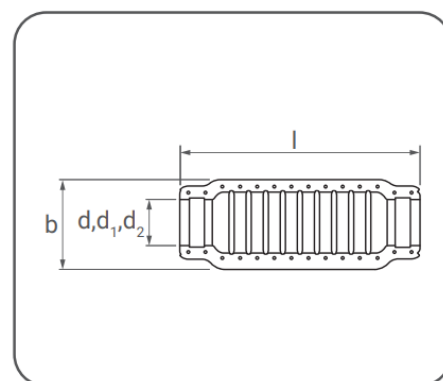
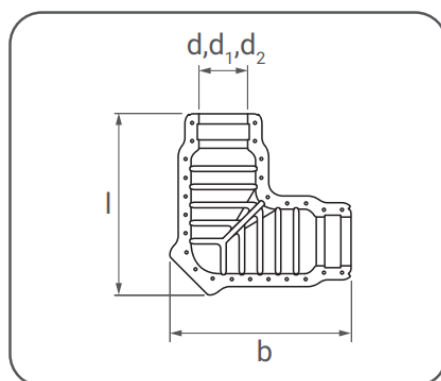
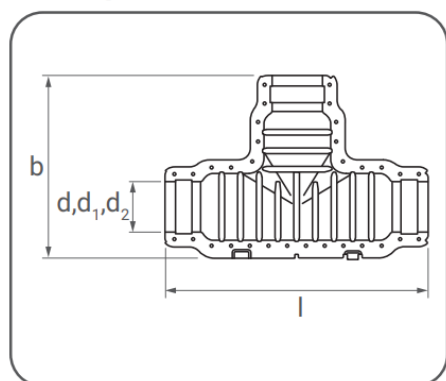

d, мм	d <sub>1</sub> , мм	d <sub>2</sub> , мм	l, мм	Вес, кг	b, мм
200	175	140	1124	12,6	770

d, мм	d <sub>1</sub> , мм	d <sub>2</sub> , мм	l, мм	Вес, кг	b, мм
200	175	140	759	9,3	759

d, мм	d <sub>1</sub> , мм	d <sub>2</sub> , мм	l, мм	Вес, кг	b, мм
200	175	140	1125	8,6	392



Артикул	Типоразмер	l мм	di мм	do мм	Вес кг
1136988	140+145	550	175	200	1,5
1136989	175+200	500	218	250	2,8

## 4. КОМПЛЕКТ ПОСТАВКИ

4.1. Комплект поставки определяется в соответствии с требованиями заказчика (спецификации).

## 5. УСЛОВИЯ ХРАНЕНИЯ И ТРАНСПОРТИРОВАНИЯ

5.1. Транспортирование оборудования может производиться всеми видами закрытых транспортных средств в соответствии с правилами перевозки грузов, действующими на каждом виде транспорта.

5.2. В случае транспортирования изделия на открытых автомашинах и железнодорожных платформах устройств в заводской упаковке должна быть укрыта брезентом, исключающим попадание на нее пыли и атмосферных осадков.

5.3. При транспортировании следует оберегать оборудование от ударов и тряски.

5.4. Не допускается хранение оборудования в помещениях с наличием в воздухе паров кислот, щелочей и других агрессивных примесей.

5.5. Установленное на транспортное средство оборудование должен быть надежно закреплен растяжками, исключающими его самопроизвольное перемещение и повреждение.

5.6. При нарушении потребителем правил перевозки, хранения, сроков переконсервации оборудования, изготовитель ответственности за оборудование не несет.

## **6. ГАРАНТИИ ИЗГОТОВИТЕЛЯ**

6.1. Претензии к качеству товара могут быть предъявлены в течение гарантийного срока.

6.2. Неисправные изделия в течение гарантийного срока ремонтируются или обмениваются на новые бесплатно. Решение о замене или ремонте изделия принимает сервисный центр. Замененное изделие или его части, полученные в результате ремонта, переходят в собственность сервисного центра.

6.3. Затраты, связанные с демонтажом, монтажом и транспортировкой неисправного изделия в период гарантийного срока Покупателю не возмещаются.

6.4. В случае необоснованности претензии, затраты на диагностику и экспертизу изделия оплачиваются Покупателем.

6.5. Изделия принимаются в гарантийный ремонт (а также при возврате) полностью укомплектованными.

## **7. УТИЛИЗАЦИЯ**

7.1. Устройства экологически безопасны, не требуют специальных условий и разрешений для утилизации, не относятся к опасным отходам.